

**DOORHAN®**

**ТЕХНИЧЕСКАЯ ИНСТРУКЦИЯ  
ЭЛЕКТРОПРИВОДОВ  
GFA SI40.15-40, SI55.15-40,  
SI75.15-55, SI100.10-55,  
SI140.7-55, SI180.6-60**



# Содержание

НАЗНАЧЕНИЕ ЭЛЕКТРОПРИВОДА .....	3
ТЕХНИЧЕСКИЕ ХАРАКТЕРИСТИКИ .....	3
ОБЩИЕ ТРЕБОВАНИЯ ПО ТЕХНИКЕ БЕЗОПАСНОСТИ .....	3
МОНТАЖ ПРИВОДА НА ВАЛ .....	4
АВАРИЙНЫЙ РУЧНОЙ ПРИВОД .....	6
ЭЛЕКТРИЧЕСКИЕ ПОДКЛЮЧЕНИЯ.....	8
НАСТРОЙКА КОНЦЕВЫХ ПОЛОЖЕНИЙ.....	10

# НАЗНАЧЕНИЕ ЭЛЕКТРОПРИВОДА

Электропривод навального типа GFA предназначен для управления рулонными воротами, сворачивающимися решетками, секционными воротами без балансирующего механизма.



Предупреждение! Использование электропривода в других целях допускается при согласовании с производителем. В иных случаях производитель не несет ответственности.

## ТЕХНИЧЕСКИЕ ХАРАКТЕРИСТИКИ

Характеристика	SI40.15-40	SI55.15-40	SI75.15-55	SI100.10-55	SI140.7-55	SI180.6-60
Крутящий момент на выходе, Н*м	400	550	750	1000	1400	1800
Частота вращения на выходе, Мин-1	15	15	15	10	7	6
Диаметр полого вала, мм	40	40	55	55	55	60
Рабочее напряжение/ частота, В/Гц	380/50	380/50	380/50	380/50	380/50	380/50
Номинальный ток двигателя, А	4,6	7,3	8,1	11,2	7	11,2
Масса привода, кг	28	30	47	49	55	54
Максимальное количество оборотов вала, об.	20	20	20	20	20	20
Макс. число включений в час	16	16	14	14	12	4
Интенсивность, %	20	20	15	15	15	10
Диапазон рабочих температур, °С	-10...40	-10...40	-10...40	-10...40	-10...40	-10...40

## ОБЩИЕ ТРЕБОВАНИЯ ПО ТЕХНИКЕ БЕЗОПАСНОСТИ

1. Установку привода и электрические подключения производить только при отключенном питающем напряжении.
2. Перед запуском устройства следует проверить соответствие напряжения сети.
3. Регулярно необходимо проверять целостность электрической проводки привода.
4. Перед использованием ручного аварийного привода следует выключить общий выключатель (выключить питающее напряжение).
5. Пользование аварийным управлением допускается только при отключенном электродвигателе.
6. Перед использованием аварийного управления следует занять удобную позицию во избежание падения.

## МОНТАЖ ПРИВОДА НА ВАЛ

Для крепления доступно 2 продольных отверстия (A+B).

► Вертикальный монтаж допускается только с дополнительным моментным рычагом

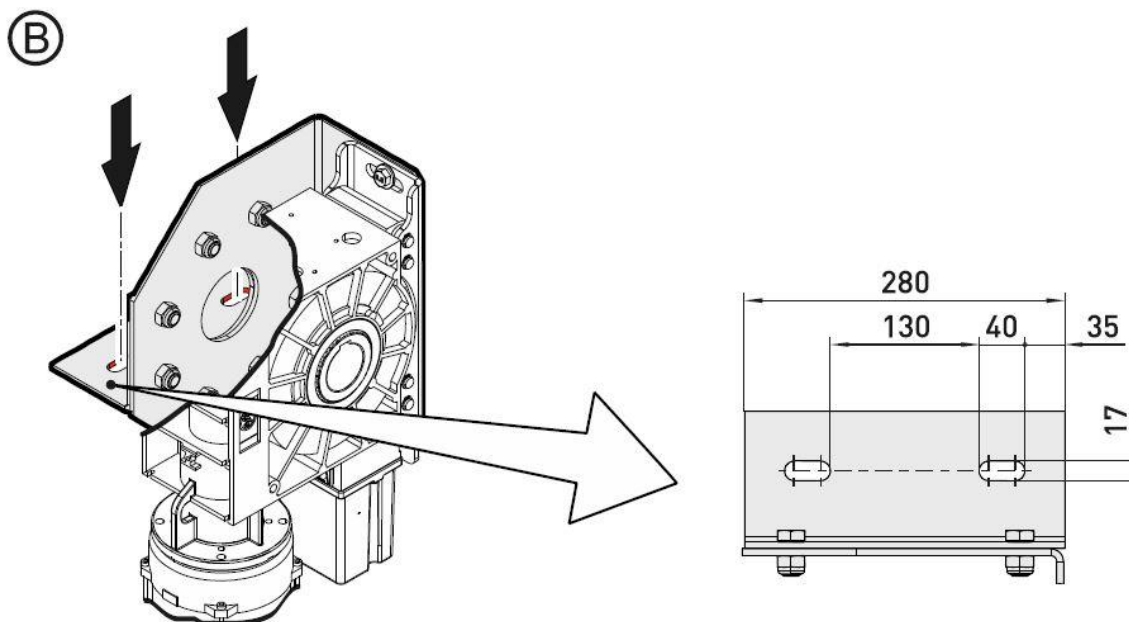
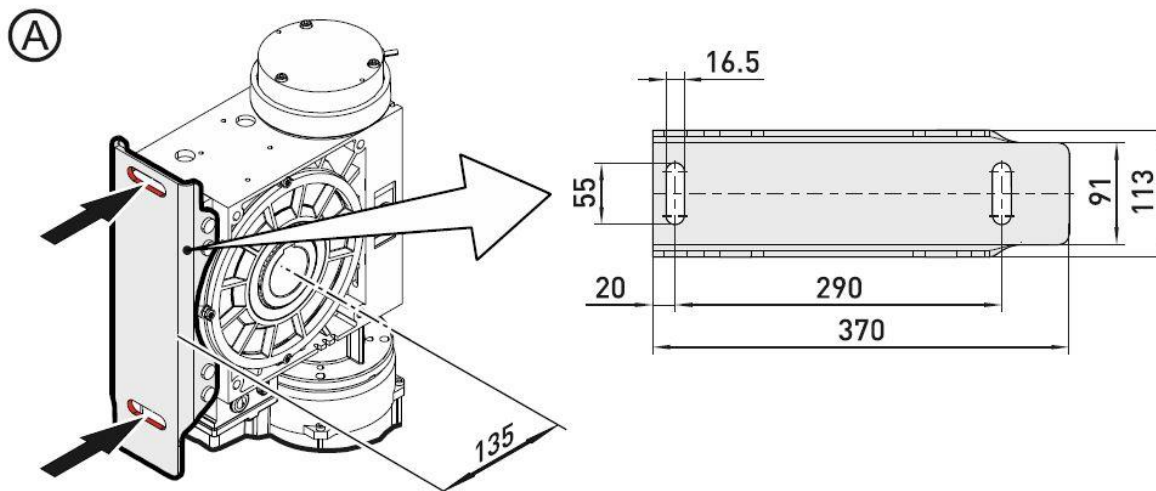

Следующее описание относится к воротам, не специфицированным более подробно. В ходе монтажа дополнительно соблюдать данные изготовителя ворот.



**Внимание! Возможны травмы или опасность для жизни!**  
Для монтажа использовать подъемное приспособление с достаточной грузоподъемностью.

► Полностью смазать съёмный вал ворот.

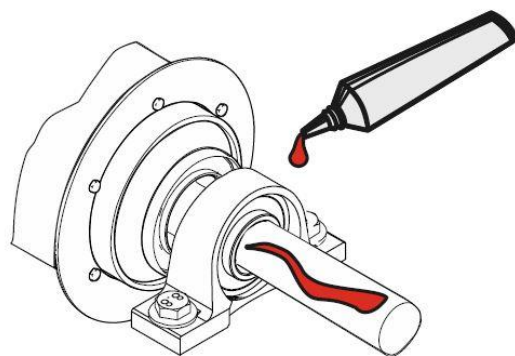

► Установить призматическую шпонку.

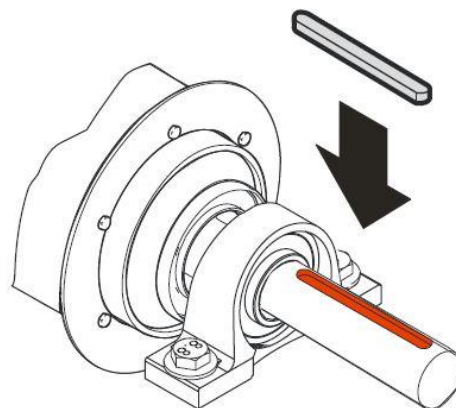

Вариант **A**:

► Насадить привод.

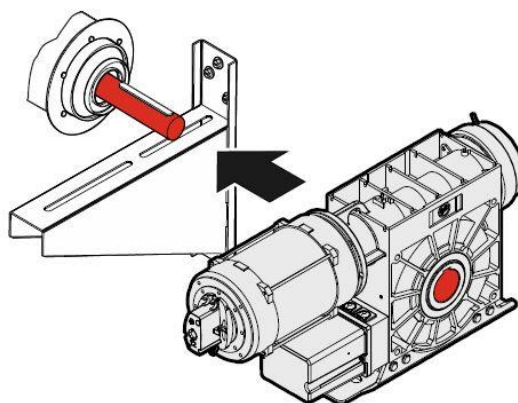

Вариант **A**:

► Затянуть все соединительные элементы (M16) моментом 175 Нм. Все остальные соединительные элементы устанавливать в соответствии данными изготовителя ворот.

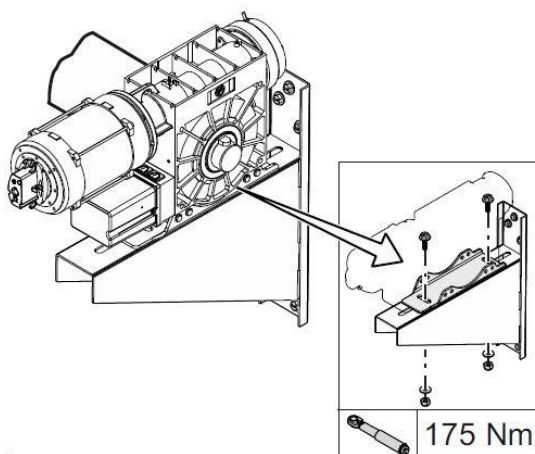

Вариант ②:

► Приподнять подшипниковую стойку (①).

Установить моментный рычаг (②+③).

Пока не затягивать.

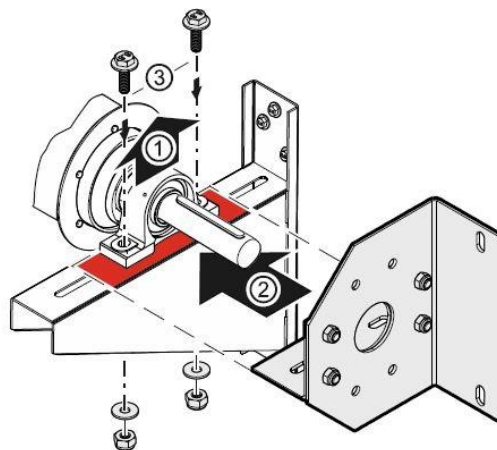

Вариант ③:

► Насадить привод.

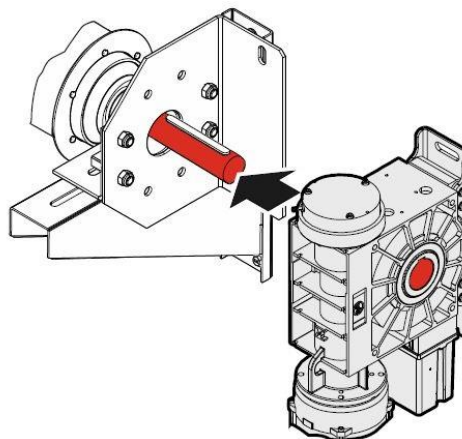

Вариант ④:

► Затянуть все соединительные элементы (M16) моментом 175 Нм. Все остальные соединительные элементы устанавливать в соответствии данными изготовителя ворот.

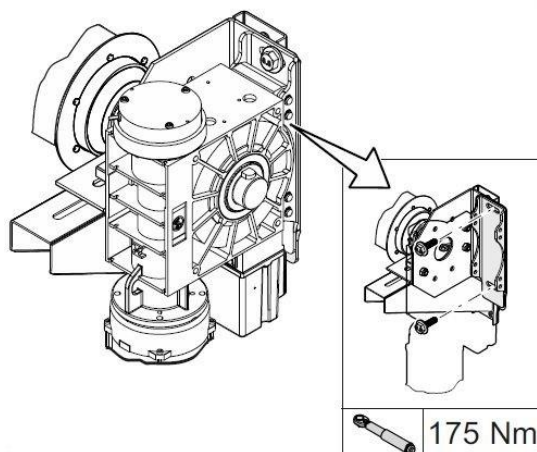

## АВАРИЙНЫЙ РУЧНОЙ ПРИВОД

Аварийное ручное управление предусмотрено для открывания или закрывания ворот без электрического энергоснабжения. При срабатывании прекращается подача управляющего напряжения. Электрический режим больше невозможен.



Внимание! Травмирование в результате неправильного управления или падения предметов!



- Выключить напряжение
- Занять безопасное место
- На приводах с тормозом аварийное ручное управление должно осуществляться при включённом тормозе

Вставить кривошипную рукоятку и повернуть до фиксации (①).  
Открытие или закрытие путём вращения кривошипной рукоятки (②).

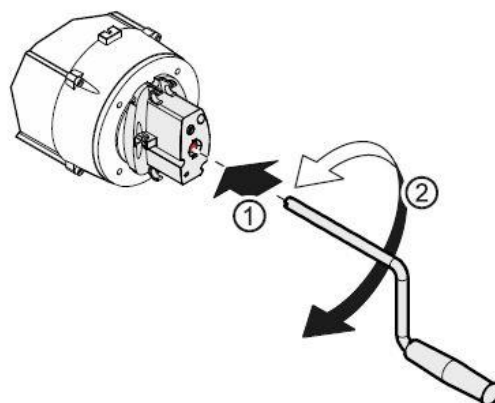

После использования рукоятку можно закрепить на приводе.  
► Крепление выполнять только так, как представлено на рисунке.

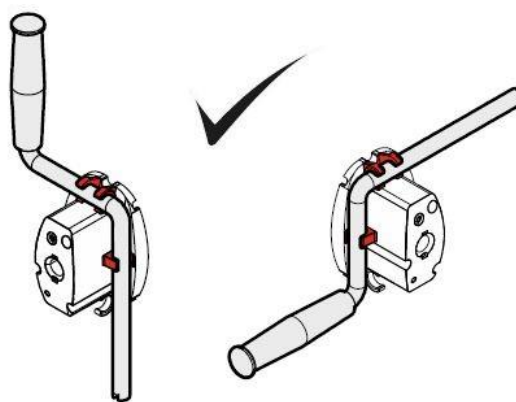



# ЭЛЕКТРИЧЕСКИЕ ПОДКЛЮЧЕНИЯ

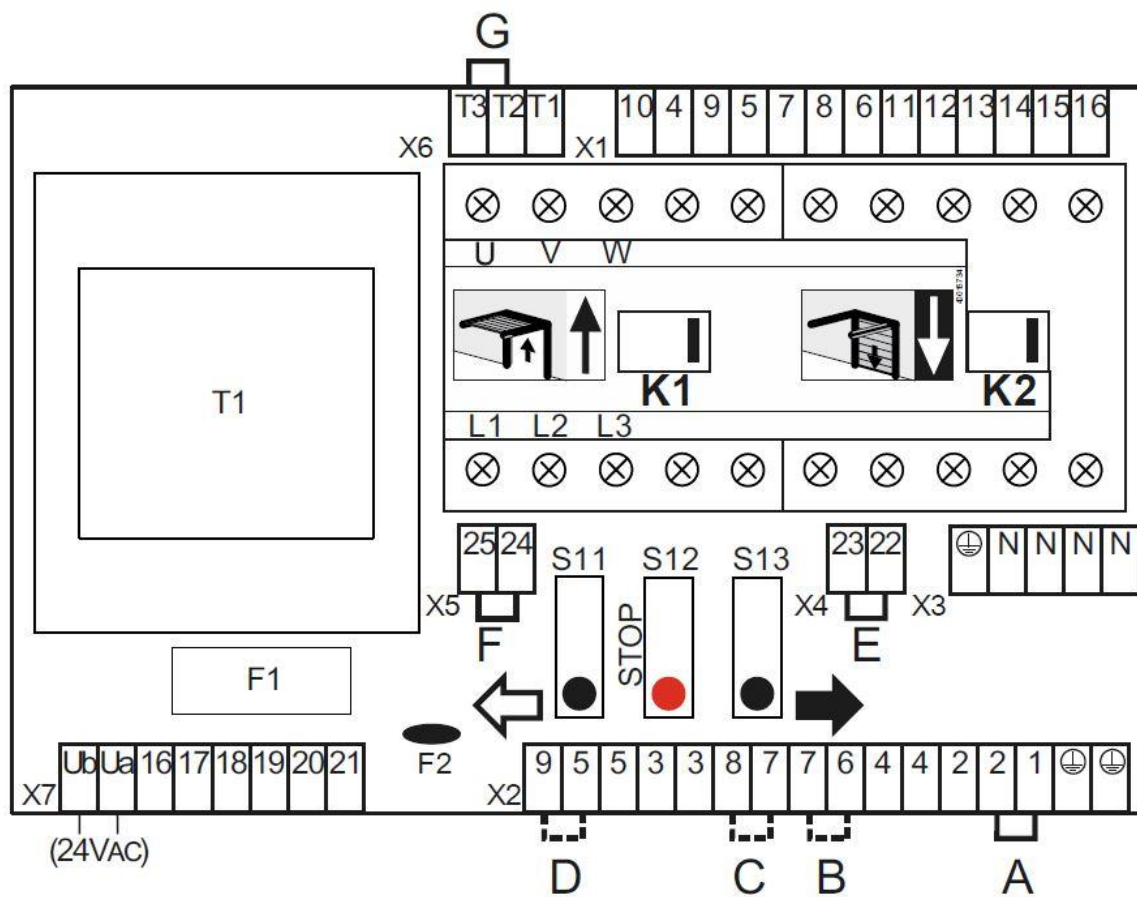
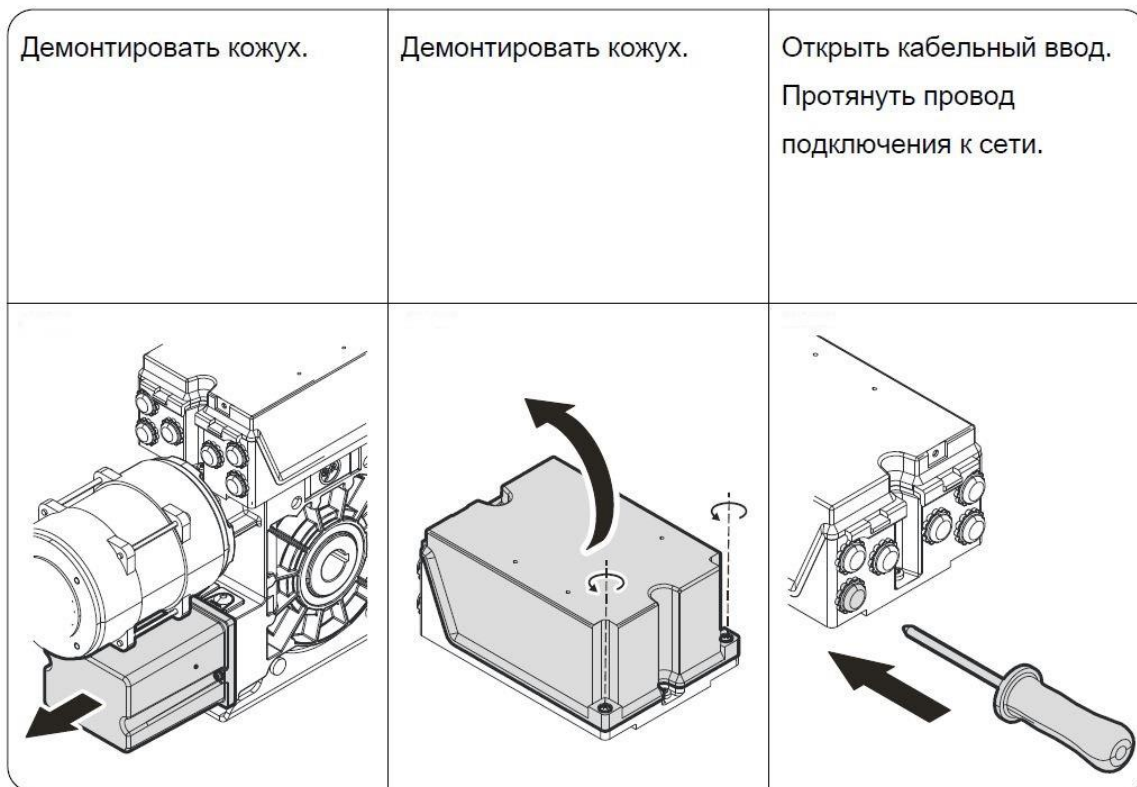



T1 трансформатор 415В перем. тока, 240В перем. тока / 24В перем. Тока

F1 слаботочный предохранитель 5x20 1А инерц.

F2 контроль остаточного тока 0,33А

K1 контактор ОТКР.

K2 контактор ЗАКР.

S11 кнопка ОТКР.

S12 кнопка "стоп"

S13 кнопка ЗАКР.

X1-7 клеммная планка платы реверсивного контактора

A - F функциональные переключки

G трансформаторная переключка

## Функциональные переключки А-Г

### Переключка А:

Данная переключка необходима для эксплуатации. При удалении прерывается подача управляющего напряжения. Электрический режим больше невозможен. Вместо переключки А могут подключаться дополнительные предохранительные выключатели (например, блокирующий выключатель или датчик-выключатель слабину троса).

### Переключка В:

Установив переключку В, ворота можно открывать в режиме самоудержания. У ворот с негладкой поверхностью требуется защита втягивания.

### Переключка С:

При подключении предохранителя замыкающего контура с релейным контактом (замыкающий контакт устройства обработки данных) ворота закрываются в режиме самоудержания. Без подключения предохранителя замыкающего контура ворота могут закрываться только в режиме «тотманн».

### Переключка D:

Данная переключка требуется для 1-канального радиоуправления или для эксплуатации с потолочным шнуровым выключателем. Первая команда открывает ворота и перемещает их в конечное положение ОТКР. При поступлении второй команды в конечном положении ОТКР. ворота перемещаются в конечное положение ЗАКР. Если ворота останавливаются между их конечными положениями, то они открываются при следующей команде.

### Переключки Е + F:

Данные переключки необходимы для эксплуатации. Вместо переключек Е (прерывает движение ОТКР.) и F (прерывает движение ЗАКР.) можно подключать дополнительные предохранительные выключатели.

### Трансформаторная переключка G:

Данная переключка необходима для эксплуатации. С помощью данной переключки трансформатор настраивается в соответствии с рабочим напряжением.

T1 после T2  $\triangleq$  240В перем. тока

T2 после T3  $\triangleq$  415В перем. тока

## Подсоединение провода подключения к сети

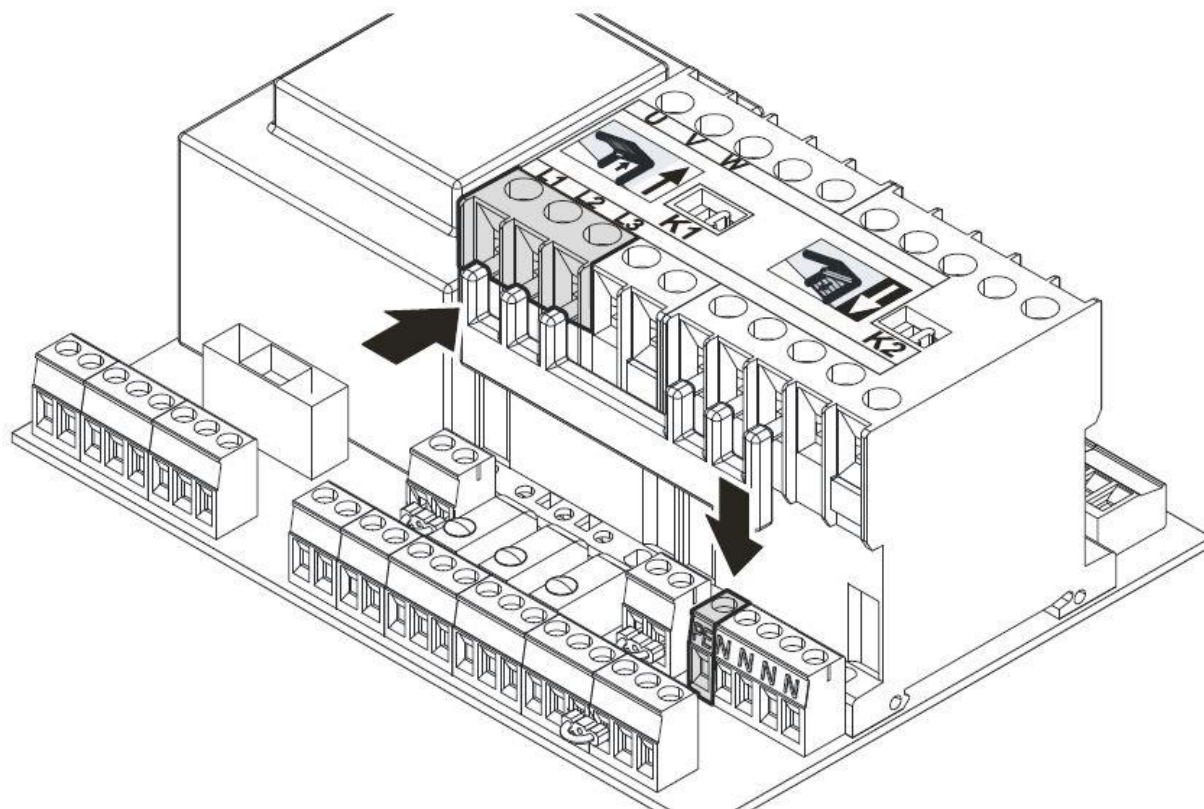

## Завершение электрического монтажа

Возможно подключение кнопочных переключателей и / или устройств безопасности. Установить кабельные вводы и / или кабельные коннекторы.

## НАСТРОЙКА КОНЦЕВЫХ ПОЛОЖЕНИЙ

С помощью настройки конечных выключателей определяются конечные положения ОТКР. и ЗАКР.

### Условие

С помощью кнопки ОТКР. на плате реверсивного контактора ворота должны открываться. Если ворота закрываются, необходимо поменять местами L1 и L2 в обесточенном состоянии.

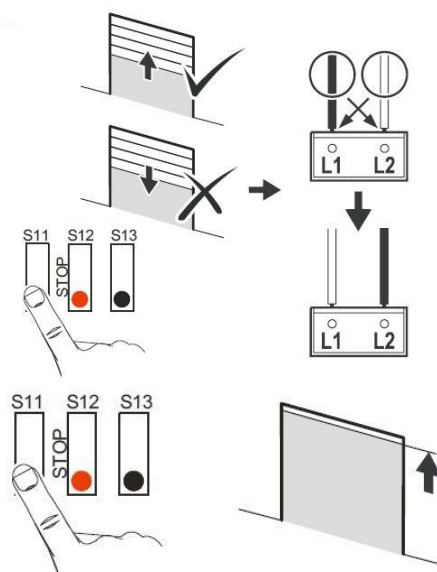

### Настройка конечного положения ОТКР.

С помощью кнопки ОТКР. открыть в необходимом конечном положении ОТКР.

Повернуть кулачок концевого выключателя ОТКР. S3 на середину толкателя ①.  
Затянуть винт кулачка ②.

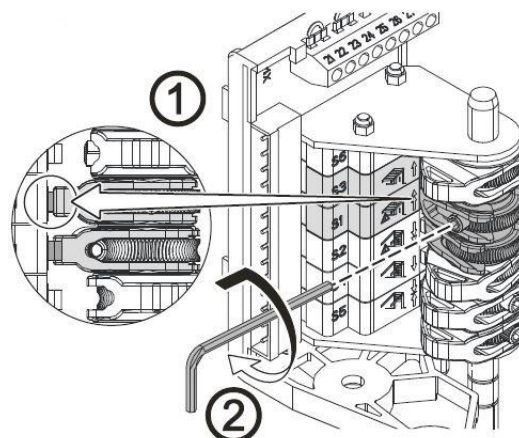

Проверить положение ворот:  
Закреть ворота ①, пока кулачок не освободится, и снова открыть ② в конечное положение ОТКР.

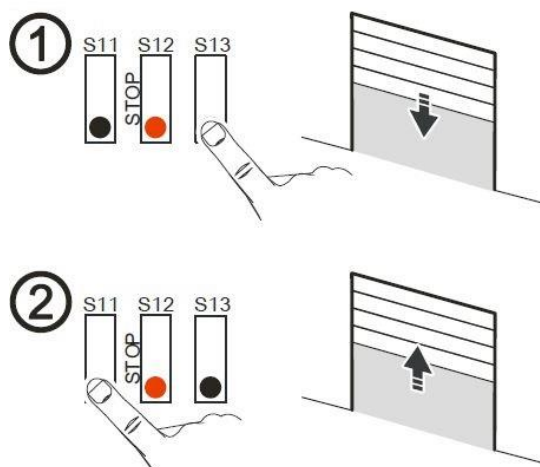

Конечное положение ОТКР. можно исправить путём точной установки. После коррекции проверить положение ворот.

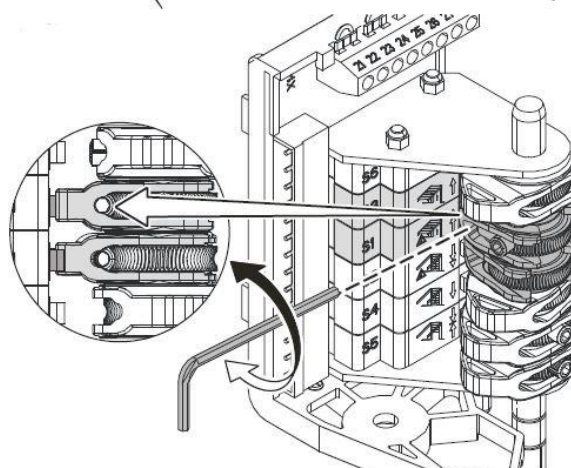

Концевой выключатель АВАР. ВЫКЛ. S1 предварительно отрегулирован путём настройки конечного положения ОТКР. При неправильном направлении вращения или отказе концевого выключателя ОТКР. S3 ворота должны останавливаться безопасно. При необходимости откорректировать точку включения концевого выключателя путём точной установки.

Настройка конечного положения ЗАКР. и дополнительный концевой выключатель  
Настройка осуществляется аналогично настройке конечного положения ОТКР.

# ***DOORHAN***<sup>®</sup>

Компания DoorHan благодарит вас за приобретение нашей продукции. Мы надеемся, что вы останетесь довольны качеством данного изделия. По вопросам приобретения, дистрибьюции и технического обслуживания обращайтесь в офисы региональных представителей или центральный офис компании по адресу:

143002, Россия, Московская обл., Одинцовский р-н  
с. Акулово, ул. Новая, д. 120  
Тел.: +7 (495) 933-24-00, 981-11-33  
E-mail: [Info@doorhan.ru](mailto:Info@doorhan.ru)  
[www.doorhan.ru](http://www.doorhan.ru).